



**VAROVÁNÍ:** Tento zvedák je určen pouze pro zvedání. Zvedák má být umístěn na pevné vodorovné ploše. Vždy zajistěte nebo položte kola vozidla a zatáhněte ruční brzdu. Před započatím práce pod vozidlem použijte další podpůrné prostředky (např. stojany pod nápravu) k zajištění zdvihnutého vozidla. Nepřekračujte nosnost zvedáku. Před započatím zvedání vozidla se ujistěte, že zvedák pracuje správně a bezchybně. Nepřenastavujte pojistný ventil.

## POSTUP POUŽITÍ

### ZVEDÁNÍ:

1. Pomocí uššího konce páky zvedáku uzavřete vypouštěcí ventil jeho otáčením po směru hodinových ručiček (obr. 1).
2. Umístěte zvedák na vhodné místo pod vozidlo (říd'te se manuálem k vozidlu). Pokud je třeba, otáčejte šroubem pro výškové nastavení hlavy zvedáku proti směru hodinových ručiček, až se hlava zvedáku dotkne vozidla (obr. 2).
3. Vložte páku do držáku na zvedáku a pumpujte s ní tak dlouho, až zvedák zvedne vozidlo do požadované výšky (obr. 3).

### SPOUŠTĚNÍ:

**VAROVÁNÍ: SPOUŠTĚJTE VOZIDLO POMALU!  
OTEVÍREJTE VYPOUŠTĚCÍ VENTIL POMALU!**

1. Vyndejte páku z držáku na zvedáku. Pomocí ušším konce páky otevírejte vypouštěcí ventil jeho POMALÝM otáčením proti směru hodinových ručiček.

**POZNÁMKA: NEOTEVÍREJTE VYPOUŠTĚCÍ VENTIL O VÍCE NEŽ JEDNO ÚPLNÉ OTOČENÍ.**

2. Až vozidlo úplně klesne, odstraňte zvedák spod vozidla. (Pokud jste vysunuli šroub pro výškově nastavení hlavy zvedáku, otáčejte s ním po směru hodinových ručiček, až zajede dostatečně nízko na to, abyste mohli zvedák odstranit spod vozidla.)

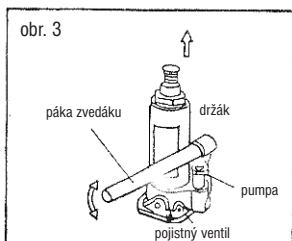
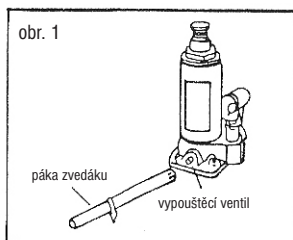

### ÚDRŽBA

#### Doplňování oleje/Mazání

1. Umístěte zvedák do svislé polohy
2. Spusťte pumpu a píst do nejnižší možné polohy.
3. Vyndejte gumovou zátku z otvoru pro doplňování oleje.
4. Naplňte zvedák pouze kvalitním hydraulickým olejem (plňte až po spodní okraj otvoru pro doplňování oleje) a odvzdušněte zvedák podle návodu uvedeného níže.
5. Pravidelně mažte kolíkové spoje a šroub pro výškové nastavení hlavy zvedáku vhodným mazadlem.

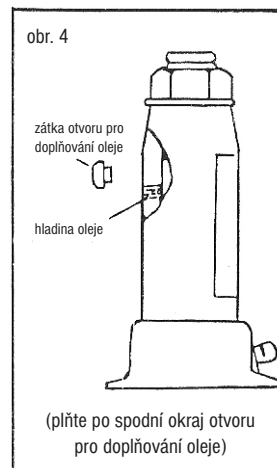

#### Odvzdušnění hydraulického systému

Občas se stává, že uvnitř zvedáku zůstanou zachyceny bublinky vzduchu, což snižuje účinnost zvedáku. Hydraulický systém odvzdušněte podle tohoto návodu.

1. Otevřete vypouštěcí ventil a vyndejte zátku z otvoru pro doplňování oleje.
2. Několikrát rychle zapumpujte, aby došlo k odvzdušnění.
3. Zavřete vypouštěcí ventil a zandejte zátku do otvoru pro doplňování oleje.

Nyní by měl zvedák fungovat normálně. Pokud ne, opakujte odvzdušnění podle potřeby.

#### Ochrana proti korozi

Pokud se zvedákem nepracujete, nechávejte píst, pumpu a šroub pro výškové nastavení hlavy v nejnižší možné pozici. Udržujte zvedák v suchu. Pokud se objeví známky vlhkosti, otřete zvedák dosucha a namažte všechny části zvedáku vhodným mazadlem.

### VAROVÁNÍ:

- Před použitím zvedáku si pečlivě prostudujte návod k použití.
- Nikdy nepřekračujte stanovenou nosnost zvedáku.
- Zvedák používejte pouze na pevné vodorovné ploše.
- Nikdy nepracujte pod vozidlem, pokud není zajištěno dalšími podpůrnými prostředky (např. stojany pod nápravu).
- Zvedák nedemontujte. Demontáž by mohla vést k poruše zvedáku nebo k vašemu poranění.

### KONSTRUKČNÍ SCHÉMA

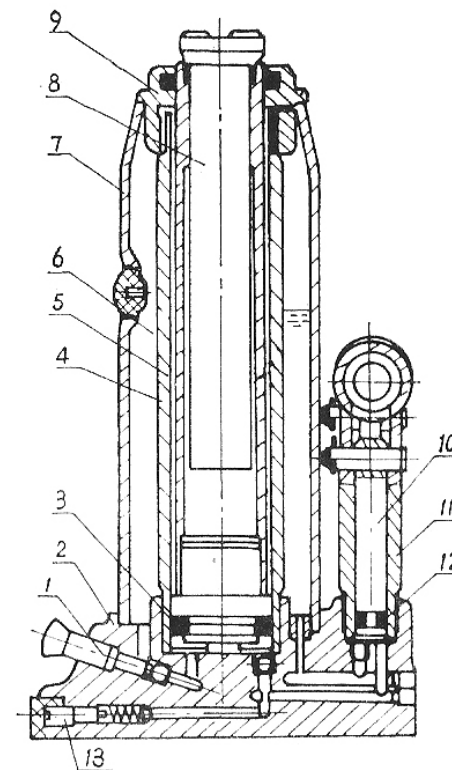

1. Páčka vypouštěcího ventilu
2. Základna zvedáku
3. O-kroužek
4. Hydraulický válec
5. Píst
6. Hydraulický olej
7. Utěsněný zásobník oleje
8. Šroub pro výškové nastavení hlavy zvedáku
9. Kryt
10. Píst pumpy
11. Tělo (válec) pumpy
12. O-kroužek
13. Pojistný ventil